

INSPIRON™

GUIA DE CONFIGURAÇÃO



YOURS IS HERE

INSPIRON™

GUIA DE CONFIGURAÇÃO

Modelo regulamentar: DCSLE

Notas, Avisos e Advertências

 **NOTA:** Uma NOTA fornece informações importantes que ajudam a utilizar melhor o computador.

 **AVISO:** Um AVISO indica potenciais danos do hardware ou perda de dados e explica como evitar o problema.

 **ADVERTÊNCIA:** Uma ADVERTÊNCIA alerta para a possibilidade de danos materiais, lesões corporais ou morte.

As informações contidas neste documento estão sujeitas a alterações sem aviso prévio.

© 2010 Dell Inc. Todos os direitos reservados.

A reprodução destes materiais, sob qualquer forma, sem a autorização por escrito da Dell Inc. é estritamente proibida.

Marcas comerciais utilizadas neste texto: *Dell*, o logótipo *DELL*, *YOURS IS HERE*, *Inspiron*, *Solution Station* e *DellConnect* são marcas comerciais da Dell Inc.; *Intel*, *Celeron* e *Pentium* são marcas comerciais registadas e *Core* é uma marca comercial da Intel Corporation nos Estados Unidos e noutros países; *Microsoft*, *Windows*, *Windows Vista* e o logótipo do botão Iniciar do *Windows Vista* são marcas comerciais ou marcas comerciais registadas da Microsoft Corporation nos Estados Unidos e/ou noutros países; *Blu-ray Disc* é uma marca comercial da Blu-ray Disc Association; *Bluetooth* é uma marca comercial registada propriedade da Bluetooth SIG, Inc. e é utilizada pela Dell sob licença.

Neste documento podem ser mencionadas outras marcas comerciais e nomes como referência às entidades que invocam as marcas e nomes ou respectivos produtos. A Dell Inc. declara que não tem qualquer interesse de propriedade relativamente a marcas e nomes comerciais de terceiros.

Índice

Configurar o desktop Inspiron	5	Funcionalidades do software	24
Antes de configurar o computador	5	Dell Dock	25
Estender os pés estabilizadores posteriores	6	Dell DataSafe Online Backup	26
Ligar o teclado e o rato	7	Resolver problemas	27
Ligar o ecrã	8	Códigos de sinais sonoros	27
Ligar o cabo de rede (Opcional)	10	Problemas de rede	28
Ligar o cabo de alimentação	11	Problemas de energia	29
Premir o botão de alimentação	12	Problemas de memória	31
Configurar o Microsoft Windows	13	Bloqueios e problemas de software	32
Criar o suporte de dados de recuperação do sistema (Recomendado)	14	Utilizar as ferramentas de suporte.	34
Ligar à Internet (opcional)	15	Centro de suporte da Dell	34
Utilizar o desktop Inspiron	18	My Dell Downloads	35
Componentes da vista anterior	18	Mensagens do sistema	35
Componentes da vista posterior	20	Resolução de problemas de hardware	38
Conectores do painel posterior	22	Dell Diagnostics	39

Índice

Restaurar o sistema operativo	44	Obter mais informações e recursos	62
Restauro do sistema	45	Especificações básicas	64
Cópia de segurança local Dell DataSafe. . .	46	Anexo	68
Suporte de dados de recuperação do sistema	49	Informações sobre produtos	
Dell Factory Image Restore	50	Macrovision	68
Obter ajuda	53	Informações para NOM ou Norma oficial mexicana (Apenas para o México)	69
Suporte técnico e Apoio ao cliente	54	Índice remissivo	70
DellConnect	54		
Serviços online	55		
Serviço automatizado de estado de encomendas	56		
Informações sobre produtos	56		
Devolver itens para reparação ao abrigo da garantia ou reembolso	57		
Antes de ligar	59		
Contactar a Dell	60		

Configurar o desktop Inspiron

Esta secção fornece informações sobre a configuração do desktop Inspiron™.

 **ADVERTÊNCIA:** Antes de iniciar qualquer um dos procedimentos descritos nesta secção, leia as informações sobre segurança fornecidas com o computador. Para obter informações adicionais sobre melhores práticas de segurança, consulte a página inicial de Conformidade regulamentar em www.dell.com/regulatory_compliance.

Antes de configurar o computador

Ao posicionar o computador, certifique-se de que este dispõe de ventilação adequada e de que está numa superfície nivelada, com acesso fácil a uma fonte de alimentação.

Um fluxo de ar insuficiente em redor do computador pode causar o respectivo sobreaquecimento. Para evitar o sobreaquecimento, certifique-se de que deixa um espaço de, pelo menos, 10,2 cm na parte posterior do computador e um mínimo de 5,1 cm nos restantes lados. Nunca deve colocar o computador num espaço sem ventilação, tal como um armário ou uma gaveta, quando este está ligado à alimentação.

Estender os pés estabilizadores posteriores

Com o computador na posição vertical, levante cuidadosamente a parte posterior do computador e rode os pés estabilizadores para fora. Os pés estendidos garantem a máxima estabilidade do sistema.

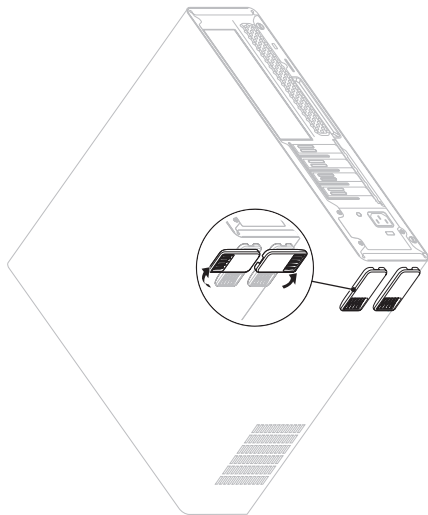

Ligar o teclado e o rato

Ligue o teclado e o rato USB aos conectores USB no painel posterior do seu computador.

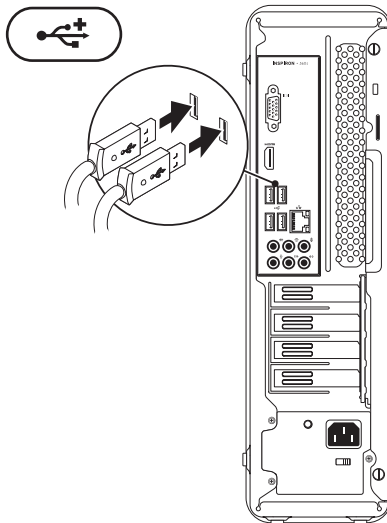

Ligar o ecrã









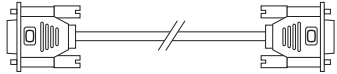
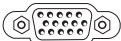

O seu computador inclui conectores de vídeo VGA e HDMI integrados.

 **NOTA:** Poderá ser disponibilizado um conector DVI, caso tenha adquirido uma placa gráfica separada.

Pode adquirir o adaptador HDMI para DVI e os cabos HDMI ou DVI adicionais em www.dell.com.

Utilize o cabo adequado com base nos conectores disponíveis no computador e no ecrã. Consulte a seguinte tabela para identificar os conectores do computador e do ecrã.

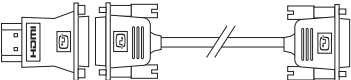
 **NOTA:** Ao ligar a um único ecrã, ligue o ecrã a APENAS UM dos conectores do computador.

Tipo de ligação	Computador	Cabo	Ecrã
VGA para VGA (cabo VGA)			
DVI para DVI (cabo DVI)			
HDMI para HDMI (cabo HDMI)			
HDMI para DVI (adaptador HDMI para DVI + cabo DVI)			

Ligar o cabo de rede (Opcional)

Não é necessária uma ligação à rede para concluir a configuração do computador, mas se existir uma ligação à rede ou à Internet que utilize uma ligação por cabo (tal como um dispositivo de banda larga ou tomada Ethernet), pode estabelecer ligação agora.

 **NOTA:** Utilize apenas um cabo Ethernet para ligar ao conector de rede (conector RJ45). Ligue o cabo telefónico apenas ao conector do modem (conector RJ11) e não ao conector de rede (conector RJ45).

Para ligar o computador a um dispositivo de rede ou de banda larga, ligue uma das extremidades do cabo de rede à porta de rede ou ao dispositivo de banda larga. Ligue a outra extremidade do cabo de rede ao conector de rede (conector RJ45) no painel posterior do computador.

Um estalido indica que o cabo de rede foi ligado correctamente.

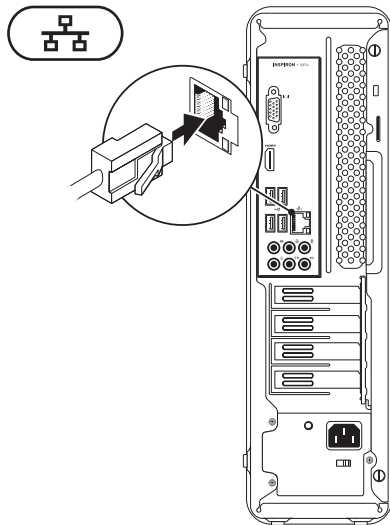

Ligar o cabo de alimentação

△ **AVISO:** Para ajudar a evitar danificar o computador, certifique-se de que o interruptor de selecção de tensão está ajustado para a tensão que melhor corresponde à alimentação de CA da sua região.

Para localizar o interruptor de selecção de tensão, consulte a secção “Componentes da vista posterior” na página 20.

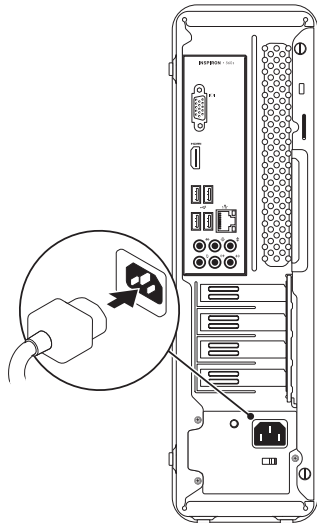

Premir o botão de alimentação

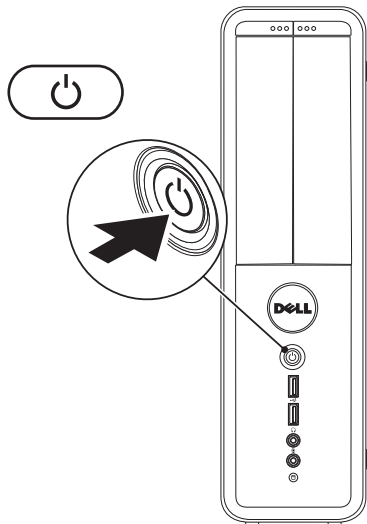

Configurar o Microsoft Windows

O seu computador Dell está pré-configurado com o sistema operativo Microsoft® Windows®. Para configurar o Windows pela primeira vez, siga as instruções no ecrã. Estes passos são obrigatórios e poderão demorar algum tempo a serem concluídos. Os ecrãs de configuração do Windows irão guiá-lo através de vários procedimentos, incluindo a aceitação dos contratos de licença, a definição de preferências e a configuração de uma ligação à Internet.



AVISO: Não interrompa o processo de configuração do sistema operativo. Caso contrário, poderá inutilizar o computador e terá de reinstalar o sistema operativo.



NOTA: Para um desempenho ideal do seu computador, é aconselhável transferir e instalar os controladores e BIOS mais recentes para o seu computador, disponíveis em **support.dell.com**.



NOTA: Para obter mais informações sobre o sistema operativo e funções, consulte **support.dell.com/MyNewDell**.

Criar o suporte de dados de recuperação do sistema (Recomendado)

 **NOTA:** Recomenda-se que crie um suporte de dados de recuperação do sistema imediatamente após configurar o Microsoft Windows.

O suporte de dados de recuperação do sistema pode ser utilizado para restaurar o computador para o estado de funcionamento em que se encontrava quando o computador foi adquirido, preservando os ficheiros de dados (não sendo necessário utilizar o disco *Operating System* (Sistema operativo)). Pode utilizar o suporte de dados de recuperação do sistema, se as alterações no hardware, software, controladores ou outras definições do sistema tiverem deixado o computador num estado de funcionamento indesejável.

Para criar o suporte de dados de recuperação do sistema, necessitará do seguinte:

- Cópia de segurança local Dell DataSafe
- Chave (unidade) USB com uma capacidade mínima de 8 GB ou DVD-R/DVD+R/Blu-ray Disc™

 **NOTA:** O Dell DataSafe Local Backup não suporta discos regraváveis.

Para criar um suporte de dados de recuperação do sistema:

1. Verifique se o computador está ligado.
2. Introduza o disco ou a chave USB no computador.
3. Clique em **Iniciar**  → **Programas** → **Dell DataSafe Local Backup**.
4. Clique em **Create Recovery Media** (Criar suporte de dados de recuperação).
5. Siga as instruções apresentadas no ecrã.

 **NOTA:** Para obter informações sobre a utilização do suporte de dados de recuperação do sistema, consulte a secção “Suporte de dados de recuperação do sistema” na página 49.

Ligar à Internet (opcional)

Para estabelecer ligação à Internet, é necessário um modem externo ou ligação à rede e um fornecedor de serviços de Internet (ISP).

Se um modem USB externo ou um adaptador WLAN não estiver incluído na encomenda original, poderá adquirir o mesmo em www.dell.com.

Configurar uma ligação com fios

- Se estiver a utilizar uma ligação de acesso telefónico, ligue o cabo telefónico ao modem opcional e à tomada de parede do telefone, antes de configurar a ligação à Internet.
- Se estiver a utilizar uma ligação DSL ou modem por cabo/satélite, contacte o seu ISP ou serviço de telecomunicações móveis para obter instruções de configuração. Para concluir a configuração da ligação de Internet com fios, siga as instruções da secção “Configurar a ligação à Internet” na página 16.

Configurar uma ligação sem fios

 **NOTA:** Para configurar o router sem fios, consulte a documentação fornecida com o router.

Antes de utilizar a ligação sem fios à Internet, tem de ligar o computador ao router sem fios.

Para configurar a ligação a um router sem fios:

Windows Vista[®]

1. Guarde e feche todos os ficheiros abertos e saia de todos os programas abertos.
2. Clique em **Iniciar**  → **Ligar a**.
3. Siga as instruções apresentadas no ecrã para concluir a configuração.

Windows[®] 7

1. Guarde e feche todos os ficheiros abertos e saia de todos os programas abertos.
2. Clique em **Iniciar**  → **Painel de controlo**.
3. Na caixa de diálogo Procurar, introduza *rede* e, em seguida, clique em **Centro de Rede e Partilha** → **Ligar a uma rede**.
4. Siga as instruções apresentadas no ecrã para concluir a configuração.

Configurar a ligação à Internet

Os ISPs e as respectivas ofertas variam conforme o país. Contacte o seu ISP para obter informações sobre as ofertas disponíveis no seu país.

Se não conseguir estabelecer ligação à Internet, mas já o tiver feito anteriormente, o ISP poderá ter o serviço temporariamente suspenso. Contacte o ISP para verificar o estado do serviço ou volte a tentar estabelecer a ligação mais tarde.

Tenha as informações relativas ao ISP acessíveis. Se não tiver um ISP, o assistente **Ligar à Internet** pode ajudá-lo a obter um.

Para configurar a ligação à Internet:

Windows Vista

1. Guarde e feche todos os ficheiros abertos e saia de todos os programas abertos.
2. Clique em **Iniciar**  → **Painel de controlo**.
3. Na caixa Procurar, introduza *rede* e, em seguida, clique em **Centro de Rede e Partilha** → **Configurar uma ligação ou rede** → **Ligar à Internet**.

É apresentada a janela **Ligar à Internet**.

-  **NOTA:** Se não souber qual o tipo de ligação que deve seleccionar, clique em **Ajudar a escolher** ou contacte o ISP.
4. Siga as instruções apresentadas no ecrã e utilize as informações de configuração fornecidas pelo ISP para concluir a configuração.

Windows 7

1. Guarde e feche todos os ficheiros abertos e saia de todos os programas abertos.
2. Clique em **Iniciar**  → **Painel de controlo**.
3. Na caixa Procurar, introduza *rede* e, em seguida, clique em **Centro de Rede e Partilha** → **Configurar uma nova ligação ou rede** → **Ligar à Internet**.

É apresentada a janela **Ligar à Internet**.

-  **NOTA:** Se não souber qual o tipo de ligação que deve seleccionar, clique em **Ajudar a escolher** ou contacte o ISP.
4. Siga as instruções apresentadas no ecrã e utilize as informações de configuração fornecidas pelo ISP para concluir a configuração.

Utilizar o desktop Inspiron



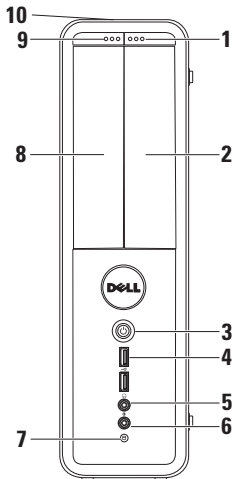

Esta secção fornece informações sobre as funções disponíveis no desktop Inspiron™.

Componentes da vista anterior



- 1 Botão de ejeção da unidade FlexBay** — Abre a tampa de FlexBay quando premido.
- 2 Encaixe de FlexBay** — Pode suportar um Leitor de cartões multimédia opcional ou uma unidade de disco rígido adicional.
-  **Botão de alimentação** — Liga e desliga o computador quando premido. A luz no centro deste botão indica o estado da alimentação.

NOTA: Para obter informações sobre problemas de alimentação, consulte a secção “Problemas de alimentação” na página 29.

- 4  **Conectores USB 2.0 (2)** — Permitem ligar dispositivos USB ocasionalmente necessários, tais como dispositivos de memória, câmaras digitais e leitores de MP3.
- 5  **Conector dos auscultadores** — Permite ligar os auscultadores.
NOTA: Para ligar uma coluna ou sistema de som com alimentação, utilize os conectores de áudio na parte posterior do computador.
- 6  **Conector de entrada de linha ou do microfone** — Permite ligar um microfone para entrada de voz ou um cabo de áudio para entrada de áudio.
- 7  **Luz de actividade da unidade de disco rígido** — Acende quando o computador executa uma leitura ou gravação de dados. Uma luz branca intermitente indica actividade da unidade de disco rígido.
 **AVISO:** Para evitar a perda de dados, nunca desligue o computador enquanto a luz de actividade da unidade de disco rígido estiver intermitente.
- 8 **Unidade óptica** — Reproduz ou grava CDs, DVDs e discos Blu-ray (opcional). Quando colocar o disco no tabuleiro da unidade óptica, certifique-se de que o lado impresso ou com letras está voltado para cima.
- 9 **Botão de ejeção da unidade óptica** — Ejecta o tabuleiro da unidade óptica quando premido.
- 10 **Etiqueta de serviço e código de serviço expresso (localizados por cima da estrutura em direcção à parte posterior)** — Ajudam a identificar o seu computador quando aceder ao site Web de suporte da Dell ou quando contactar o suporte técnico.

Componentes da vista posterior

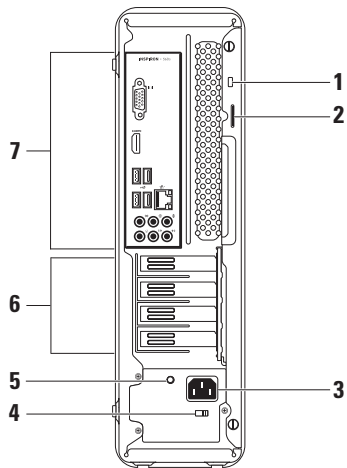

1 Ranhura do cabo de segurança — Permite ligar ao computador um cabo de segurança, que pode ser adquirido nas lojas.

NOTA: Antes de comprar um cabo de segurança, certifique-se de que este encaixa na ranhura do cabo de segurança do computador.

2 Anéis para cadeado — Permitem usar um cadeado padrão para impedir o acesso não autorizado ao interior do computador.

3 Conector de alimentação — Permite ligar o cabo de alimentação. O aspecto deste conector pode variar.

4 Interruptor do selector de tensão — Permite seleccionar a potência de tensão adequada para a sua região.

5 Luz da fonte de alimentação — Indica a disponibilidade do fornecimento de energia à fonte de alimentação.









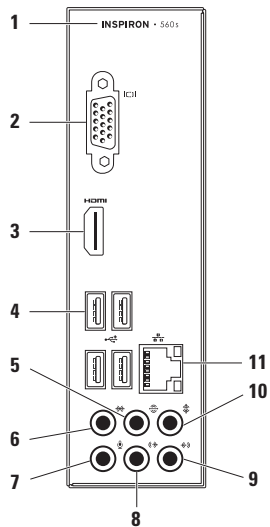

NOTA: A luz da fonte de alimentação poderá não estar disponível em todos os computadores.

6 Ranhuras da placa de expansão — Facultam acesso aos conectores em qualquer placa PCI e PCI Express instalada.

7 Conectores do painel posterior — Permitem ligar dispositivos USB, de áudio, entre outros, aos conectores adequados.

Conectores do painel posterior



- 1 Número do modelo do computador.
- 2  **Conector VGA** — Permite ligar um monitor.
- 3  **Conector HDMI** — Permite ligar um televisor para obter sinais de vídeo e áudio 5.1.
NOTA: Quando utilizado com um monitor, apenas será lido o sinal de vídeo.
- 4  **Conectores USB 2.0 (4)** — Permitem ligar dispositivos USB, tais como rato, impressora, teclado, unidade externa ou leitor de MP3.
- 5  **Conector de som surround E/D, posterior** — Permite ligar as colunas de som surround esquerda e direita posteriores.
- 6  **Conector de som surround E/S lateral** — Permite ligar as colunas de som surround esquerda e direita laterais.
- 7  **Conector de microfone** — Permite ligar um microfone para entrada de voz ou um cabo de áudio para entrada de áudio.
- 8  **Conector de saída de linha E/D anterior** — Para ligar as colunas esquerda e direita anteriores.
- 9  **Conector de entrada de linha** — Permite ligar dispositivos de gravação ou reprodução, tais como um microfone, um leitor de cassetes, um leitor de CDs ou um leitor de vídeo.
- 10  **Conector central/subwoofer** — Permite ligar uma coluna central ou um subwoofer.
- 11  **Conector e luz de rede** — Permite ligar o computador a um dispositivo de rede ou banda larga, se estiver a utilizar uma rede com fios. As duas luzes junto ao conector indicam o estado e a actividade da ligação de rede com fios.

Funcionalidades do software

 **NOTA:** Para mais informações sobre as funcionalidades descritas nesta secção, consulte o *Guia de tecnologia da Dell* disponível no seu disco rígido ou em support.dell.com/manuals.

Produtividade e comunicação

Pode utilizar o computador para criar apresentações, brochuras, cartões de visita, prospectos e folhas de cálculo. Também pode editar e visualizar fotografias e imagens digitais. Verifique a sua nota de encomenda do software instalado no computador.

Após estabelecer ligação à Internet, poderá aceder a sites Web, configurar uma conta de correio electrónico e enviar ou transferir ficheiros.

Entretenimento e multimédia

Pode utilizar o computador para ver vídeos, jogar, criar os seus próprios CDs, ouvir música e estações de rádio.

Pode transferir ou copiar imagens e ficheiros de vídeo a partir de dispositivos portáteis, tais como câmaras digitais e telemóveis. Existem aplicações de software opcionais que lhe permitem organizar e criar ficheiros de música e de vídeo que podem ser gravados num disco, guardados em produtos portáteis, tais como leitores de MP3 e dispositivos manuais de entretenimento, ou reproduzidos e visualizados directamente em televisores, projectores e equipamento de cinema em casa.

Dell Dock

O Dell Dock consiste num grupo de ícones que facultam um fácil acesso a aplicações, pastas e ficheiros utilizados frequentemente. Pode personalizar o Dock do seguinte modo:

- Adicionar ou retirar ícones
- Alterar a cor e a localização do Dock
- Agrupar ícones relacionados em categorias
- Alterar o comportamento dos ícones



Adicionar uma categoria

1. Clique com o botão direito do rato em Dock e, em seguida, clique em **Add** (Adicionar) → **Category** (Categoria). A janela **Add/Edit Category** (Adicionar/Editar categoria) é apresentada.
2. Introduza um título para a categoria no campo **Title** (Título).
3. Selecciona um ícone para a categoria na caixa **Select an image:** (Seleccionar uma imagem:).
4. Clique em **Guardar**.

Adicionar um ícone

Arraste e largue o ícone no Dock ou numa categoria.



Remover uma categoria ou um ícone

1. Clique com o botão direito do rato na categoria ou no ícone no Dock e, em seguida, clique em **Delete shortcut** (Eliminar atalho) ou em **Delete category** (Eliminar categoria).
2. Siga as instruções apresentadas no ecrã.

Personalizar o Dock

1. Clique com o botão direito do rato no Dock e, em seguida, clique em **Advanced Setting...** (Definição avançada...).
2. Selecciona a opção pretendida para personalizar o Dock.

Dell DataSafe Online Backup

-  **NOTA:** O Dell DataSafe Online poderá não estar disponível em todas as regiões.
-  **NOTA:** É recomendado que utilize uma ligação de banda larga para obter uma maior velocidade de envio ou transferência.

O Dell DataSafe Online consiste num serviço automatizado de cópias de segurança e recuperação que ajuda a proteger os seus dados e outros ficheiros importantes de incidentes catastróficos, tais como roubo, incêndio ou desastres naturais. Pode aceder ao serviço através do computador, utilizando uma conta protegida por palavra-passe.

Para obter mais informações, aceda a **delldatasafe.com**.

Para agendar cópias de segurança:

1. Clique duas vezes no ícone do Dell DataSafe Online  na barra de tarefas.
2. Siga as instruções apresentadas no ecrã.

Resolver problemas

Esta secção fornece informações sobre resolução de problemas no computador. Se não conseguir resolver o problema seguindo as directrizes, consulte a secção “Utilizar as ferramentas de suporte”, na página 34 ou “Contactar a Dell”, na página 60.

Códigos de sinais sonoros

O computador pode emitir uma série de sinais sonoros durante o arranque se ocorrerem erros ou problemas. Esta série de sinais sonoros, denominada código de sinais sonoros, identifica um problema. Anote o código de sinais sonoros e contacte a Dell (consulte a secção “Contactar a Dell” na página 60).

Código de sinais sonoros	Possível problema
Um	Possível falha na placa de sistema — Falha na soma de verificação de BIOS ROM
Dois	Nenhuma RAM detectada NOTA: Caso tenha instalado ou substituído o módulo de memória, certifique-se de que este está correctamente instalado.
Três	Possível falha na placa de sistema — Erro no chipset
Quatro	Falha de leitura/escrita da RAM
Cinco	Falha no relógio de tempo real
Seis	Falha da placa de vídeo ou do chip
Sete	Falha do processador

Problemas de rede

Ligações sem fios

Se perder a ligação à rede — O router sem fios está offline ou o sistema sem fios foi desactivado no computador.

- Verifique se o router sem fios está ligado à alimentação e à fonte de dados (modem por cabo ou concentrador de rede).
- Volte a estabelecer ligação ao router sem fios (consulte a secção “Configurar uma ligação sem fios” na página 16).

Ligações com fios

Se perder a ligação à rede —

- Verifique se o cabo está devidamente ligado e se não está danificado.
- Verifique o estado da luz de integridade da ligação.

A luz de integridade da ligação no conector integrado de rede permite-lhe verificar se a ligação está a funcionar e fornece informações sobre o estado:

- Apagada — Existe uma ligação em funcionamento entre uma rede de 10 Mbps e o computador ou o computador não está a detectar uma ligação física à rede. Se a ligação à rede não estiver a funcionar, contacte o administrador da rede.
- Verde fixa — Existe uma ligação em funcionamento entre uma rede de 100 Mbps e o computador.
- Laranja fixa — Existe uma ligação em funcionamento uma rede de 1000 Mbps e o computador.

 **NOTA:** A luz de integridade da ligação no conector de rede refere-se apenas à ligação do cabo. A luz de integridade da ligação não fornece informações sobre o estado das ligações sem fios.

Se o problema persistir, contacte o administrador de rede.

Problemas de energia

Se a luz de alimentação estiver apagada — O computador está em modo de hibernação, desligado ou não está a receber corrente.

- Prima o botão de alimentação para retomar o funcionamento normal.
- Encaixe novamente o cabo de alimentação no conector de alimentação do computador e na tomada eléctrica.
- Se o computador estiver ligado a uma extensão, certifique-se de que esta está ligada a uma tomada eléctrica e que se encontra ligada. Desligue também os dispositivos de protecção de corrente, fichas múltiplas e cabos de extensão de corrente e verifique se o computador liga correctamente.

- Certifique-se de que a tomada eléctrica está a funcionar, testando-a com outro dispositivo como, por exemplo, um candeeiro.
- Certifique-se de que a luz da fonte de alimentação na parte posterior do computador está acesa. Se a luz estiver apagada, poderá existir um problema na fonte ou no cabo de alimentação.
- Se o problema persistir, contacte a Dell (consulte a secção “Contactar a Dell” na página 60).

Se a luz de alimentação estiver branca fixa e o computador não responder — O ecrã pode não estar ligado ou a receber corrente.

- Certifique-se de que o ecrã está ligado correctamente e, em seguida, desligue e volte a ligá-lo.
- Se o problema persistir, contacte a Dell (consulte a secção “Contactar a Dell”, na página 60).

Se a luz de alimentação estiver âmbar fixa —

- O computador está em estado de suspensão ou de espera. Prima uma tecla no teclado, mova o rato ligado ou prima o botão de alimentação para retomar o funcionamento normal.
- Pode existir um problema com a placa do sistema ou com a fonte de alimentação. Para obter assistência, contacte a Dell (consulte a secção “Contactar a Dell” na página 60).

Se a luz de alimentação estiver âmbar

intermitente — Poderá existir um problema na placa de sistema.

Para obter assistência, contacte a Dell (consulte a secção “Contactar a Dell” na página 60).

Se existir interferência que impeça a recepção no computador —

Um sinal indesejado está a criar interferência, interrompendo ou bloqueando outros sinais. Algumas causas de interferência possíveis são:

- Cabos de extensão de alimentação, do teclado e do rato.
- Demasiados dispositivos ligados à mesma extensão eléctrica.
- Várias extensões eléctricas ligadas à mesma tomada eléctrica.

Problemas de memória

Se receber uma mensagem de memória insuficiente —

- Guarde e feche todos os ficheiros abertos e saia de todos os programas abertos que não estão a ser utilizados, verificando se este procedimento é suficiente para resolver o problema.
- Consulte a documentação do software para obter informações sobre os requisitos mínimos de memória. Se necessário, instale memória adicional (consulte o *Manual de serviço* em support.dell.com/manuals).
- Encaixe novamente o(s) módulo(s) de memória no(s) conector(es) (consulte o *Manual de serviço* em support.dell.com/manuals).
- Se o problema persistir, contacte a Dell (consulte a secção “Contactar a Dell”, na página 60).

Se detectar outros problemas de memória —

- Certifique-se de que segue as instruções de instalação da memória (consulte o *Manual de serviço* em support.dell.com/manuals).
- Verifique se o módulo de memória é compatível com o computador. O computador suporta memória DDR3. Para obter mais informações sobre o tipo de memória suportada pelo computador, consulte “Especificações básicas” na página 64.
- Execute o Dell Diagnostics (consulte a secção “Dell Diagnostics”, na página 39).
- Se o problema persistir, contacte a Dell (consulte a secção “Contactar a Dell”, na página 60).

Bloqueios e problemas de software

Se o computador não iniciar — Certifique-se de que o cabo de alimentação está devidamente ligado ao computador e à tomada eléctrica.

Se um programa deixar de responder — Encerre o programa:

1. Prima <Ctrl><Shift><Esc> simultaneamente.
2. Clique em **Aplicações**.
3. Selecciona o programa que deixou de responder
4. Clique em **Terminar tarefa**.

Se um programa falhar repetidamente — Consulte a documentação do software. Se necessário, desinstale e volte a instalar o programa.

 **NOTA:** O software inclui, geralmente, instruções de instalação na respectiva documentação ou no CD.

Se o computador deixar de responder ou se for apresentado um ecrã azul fixo —

 **AVISO:** Poderá perder dados se não conseguir desligar o sistema operativo.

Se não conseguir obter uma resposta premindo uma tecla do teclado ou movendo o rato, prima sem soltar o botão de alimentação durante, pelo menos, 8 a 10 segundos até o computador se desligar. Em seguida, reinicie o computador.

Se um programa for concebido para um sistema operativo Microsoft® Windows® anterior — Execute o Assistente de compatibilidade de programas. O Assistente de compatibilidade de programas configura um programa para que este possa ser executado num ambiente semelhante a uma versão anterior dos ambientes do sistema operativo Microsoft® Windows®.

Windows Vista®

1. Clique em **Iniciar**  → **Painel de controlo** → **Programas** → **Utilizar um programa mais antigo com esta versão do Windows.**
2. No ecrã de boas-vindas, clique em **Seguinte.**
3. Siga as instruções apresentadas no ecrã.

Windows® 7

1. Clique em **Iniciar**  → **Painel de controlo** → **Programas** → **Executar programas criados para versões anteriores do Windows.**
2. No ecrã de boas-vindas, clique em **Seguinte.**
3. Siga as instruções apresentadas no ecrã.

Se tiver outros problemas de software —

- Crie imediatamente cópias de segurança dos ficheiros.
- Utilize um programa antivírus para examinar a unidade de disco rígido ou os CDs.
- Guarde e feche todos os ficheiros ou programas abertos e encerre o computador através do menu **Iniciar** .

- Consulte a documentação do software ou entre em contacto com o fabricante do software para obter mais informações sobre a resolução de problemas:
 - Certifique-se de que o programa é compatível com o sistema operativo instalado no computador.
 - Certifique-se de que o computador cumpre os requisitos mínimos de hardware necessários para executar o software. Para mais informações, consulte a documentação do software.
 - Certifique-se de que o programa está instalado e configurado correctamente.
 - Certifique-se de que os controladores do dispositivo não entram em conflito com o programa.
 - Se necessário, desinstale e volte a instalar o programa.

Utilizar as ferramentas de suporte

Centro de suporte da Dell

O centro de suporte da Dell ajuda a encontrar o serviço, o suporte e as informações específicas do sistema de que necessita.

Para iniciar a aplicação, clique no ícone  na barra de tarefas.

A página inicial do **Centro de suporte da Dell** apresenta o número do modelo, a etiqueta de serviço, o código de serviço expresso e as informações de contacto do serviço do computador.

A página inicial também disponibiliza ligações para aceder a:



Auto-ajuda (resolução de problemas, segurança, desempenho do sistema, rede/Internet, cópia de segurança/recuperação e sistema operativo Windows)



Alertas (alertas de suporte técnico relevantes para o computador)



Assistência da Dell (Apoio técnico com DellConnect™, serviços ao cliente, formação e tutoriais, como ajudar com o Solution Station™ e verificação online com PC CheckUp)



Sobre o sistema (documentação do sistema, informações de garantia, informações do sistema, actualizações e acessórios)

Para mais informações sobre o **Centro de suporte da Dell** e as ferramentas de suporte disponíveis, clique no separador **Services** (Serviços) em support.dell.com.

My Dell Downloads

 **NOTA:** O My Dell Downloads poderá não estar disponível em todas as regiões.

Parte do software pré-instalado no seu novo computador não é fornecido com um CD ou DVD de segurança. Este software está disponível em My Dell Downloads. Neste site Web, pode transferir o software disponível para reinstalação ou criar o seu próprio suporte de dados de segurança.

Para registar e utilizar o My Dell Downloads:

1. Visite **downloadstore.dell.com/media**.
2. Siga as instruções apresentadas no ecrã para registar e transferir o software.

Reinstale ou crie um suporte de dados de segurança do software para utilização futura.

Mensagens do sistema

Se o computador tiver um problema ou erro, poderá apresentar uma mensagem do sistema, que o ajudará a identificar a causa e a tomar as medidas necessárias para resolver o problema.

 **NOTA:** Se a mensagem recebida não constar dos exemplos seguintes, consulte a documentação do sistema operativo ou do programa que estava a ser executado quando a mensagem foi apresentada. Em alternativa, pode consultar o *Guia de tecnologia da Dell* disponível no seu disco rígido ou em **support.dell.com/manuals** ou contacte a Dell (consulte “Contactar a Dell” na página 60).

Alert! Previous attempts at booting this system have failed at checkpoint [nnnn]. For help in resolving this problem, please note this checkpoint and contact Dell Technical Support (Alerta! Tentativas anteriores de inicialização deste sistema falharam no ponto de verificação [nnnn]. Para obter ajuda na resolução deste problema, anote o ponto de verificação e entre em contacto com o suporte técnico da Dell) — O computador não conseguiu concluir a rotina de arranque três vezes consecutivas devido ao mesmo erro. Para obter assistência, contacte a Dell (consulte a secção “Contactar a Dell” na página 60).

CMOS checksum error (Erro de soma de verificação de CMOS) — Possível falha na placa de sistema ou bateria de célula tipo moeda fraca. É necessário substituir a bateria. Consulte o *Manual de serviço* em support.dell.com/manuals ou contacte a Dell para obter assistência (consulte a secção “Contactar a Dell” na página 60).

CPU fan failure (Falha na ventoinha do CPU) — Falha na ventoinha do CPU. É necessário substituir a ventoinha da CPU. Consulte o *Manual de serviço* em support.dell.com/manuals.

Hard-disk drive failure (Falha na unidade de disco rígido) — Possível falha na unidade de disco rígido durante o POST da unidade de disco rígido. Para obter assistência, contacte a Dell (consulte a secção “Contactar a Dell” na página 60).

Hard-disk drive read failure (Falha de leitura na unidade de disco rígido) — Possível falha na unidade de disco rígido durante o teste de arranque da unidade de disco rígido. Para obter assistência, contacte a Dell (consulte a secção “Contactar a Dell” na página 60).

Keyboard failure (Falha no teclado) — Substitua o teclado ou verifique se o cabo está solto.

No boot device available (Nenhum dispositivo de arranque disponível) — Não existe uma partição de arranque na unidade de disco rígido, o cabo da unidade de disco rígido está solto ou não existe um dispositivo de arranque.

- Se a unidade de disco rígido for o dispositivo de arranque, certifique-se de que os cabos estão ligados e de que a unidade está instalada correctamente e particionada como um dispositivo de arranque.
- Aceda à configuração do sistema e certifique-se de que as informações da sequência de arranque estão correctas. Consulte o *Manual de serviço* em support.dell.com/manuals.

No timer tick interrupt (Sem interrupção do temporizador) — Um chip na placa de sistema pode estar avariado ou pode haver uma falha na placa de sistema. Consulte o *Manual de serviço* em support.dell.com/manuals ou contacte a Dell para obter assistência (consulte a secção “Contactar a Dell” na página 60).

USB over current error (Erro de sobrecarga do dispositivo USB) — Desligue o dispositivo USB. O dispositivo USB precisa de mais energia para funcionar correctamente. Utilize uma fonte de alimentação externa para ligar o dispositivo USB ou, se o dispositivo tiver dois cabos USB, ligue ambos os cabos.

NOTICE - Hard Drive SELF MONITORING SYSTEM has reported that a parameter has exceeded its normal operating range. Dell recommends that you back up your data regularly. A parameter out of range may or may not indicate a potential hard drive problem — S.M.A.R.T error, possible hard disk drive failure. (AVISO - O SISTEMA DE AUTOMONITORIZAÇÃO da unidade de disco rígido reportou que um parâmetro ultrapassou o respectivo intervalo de funcionamento normal. A Dell recomenda a criação de cópias de segurança regulares dos seus dados. Um parâmetro fora do intervalo pode indicar ou não um potencial problema da unidade de disco rígido) — Erro de S.M.A.R.T, possível falha na unidade de disco rígido. Para obter assistência, contacte a Dell (consulte a secção “Contactar a Dell” na página 60).

Resolução de problemas de hardware

Se um dispositivo não for detectado durante a configuração do sistema operativo ou se for detectado, mas estiver incorrectamente configurado, poderá utilizar a **Resolução de problemas de hardware** para resolver o problema de incompatibilidade.

Para iniciar a Resolução de problemas de hardware:

1. Clique em **Iniciar**  → **Ajuda e suporte**.
2. Introduza *resolução de problemas de hardware* no campo de procura e prima <Enter> para iniciar a procura.
3. Nos resultados da procura, seleccione a opção que melhor descreve o problema e siga os restantes passos da resolução de problemas.

Dell Diagnostics

Se detectar um problema no computador, execute as verificações mencionadas em “Bloqueios e problemas de software” na página 32 e execute o Dell Diagnostics antes de entrar em contacto com a Dell para obter assistência técnica.

Recomenda-se que imprima estes procedimentos antes de começar.

 **NOTA:** O Dell Diagnostics apenas funciona em computadores da Dell.

 **NOTA:** O disco *Drivers and Utilities* (Controladores e utilitários) é opcional e pode não ser fornecido com o computador.

Certifique-se de que o dispositivo que pretende testar é apresentado no programa de configuração do sistema e está activo. Prima <F2> durante o POST (Teste automático de arranque) para entrar no Utilitário de configuração do sistema (BIOS).

Inicie o Dell Diagnostics a partir da unidade de disco rígido ou a partir do disco *Drivers and Utilities* (Controladores e utilitários).

Iniciar o Dell Diagnostics a partir da unidade de disco rígido

O Dell Diagnostics está localizado numa partição oculta do utilitário de diagnóstico na unidade de disco rígido.

 **NOTA:** Se o computador não apresentar uma imagem no ecrã, contacte a Dell (consulte a secção “Contactar a Dell” na página 60).

1. Certifique-se de que o computador está ligado a uma tomada eléctrica que esteja a funcionar correctamente.
2. Ligue (ou reinicie) o computador.
3. Quando o logótipo da DELL™ for apresentado, prima <F12> imediatamente. Seleccione **Diagnostics** (Diagnóstico) no menu de arranque e prima <Enter>. Este procedimento poderá invocar a avaliação do sistema de pré-arranque (PSA, Pre-Boot System Assessment) no seu computador.

Utilizar as ferramentas de suporte

 **NOTA:** Se aguardar demasiado tempo e se for apresentado o logótipo do sistema operativo, continue a aguardar até visualizar o ambiente de trabalho do Microsoft® Windows®. Em seguida, encerre o computador e tente novamente.

 **NOTA:** Se visualizar uma mensagem a indicar que não foi localizada qualquer partição do utilitário de diagnóstico, execute o Dell Diagnostics a partir do disco *Drivers and Utilities* (Controladores e utilitários).

Se a PSA for invocada:

- a. A PSA iniciará a execução de testes.
- b. Se a PSA for concluída com êxito, será apresentada a seguinte mensagem:
"No problems have been found with this system so far. Do you want to run the remaining memory tests? This will take about 30 minutes or more. Do you want to continue? (Recommended)." (Ainda não foi detectado qualquer problema neste sistema. Pretende executar os restantes testes de memória? Este procedimento irá demorar 30 minutos ou mais. Pretende continuar? (Recomendado))

c. Se existirem problemas de memória, prima <y>, caso contrário, prima <n>. É apresentada a seguinte mensagem:
"Booting Dell Diagnostic Utility Partition. Press any key to continue."
(Inicialização da partição do Dell Diagnostics. Prima qualquer tecla para continuar).

d. Prima qualquer tecla para aceder à janela **Choose An Option** (Seleccionar uma opção).

Se a PSA não for invocada:

Prima qualquer tecla para iniciar o Dell Diagnostics a partir da partição do utilitário do diagnóstico na sua unidade de disco rígido e aceder à janela **Choose An Option** (Seleccionar uma opção).

4. Selecciona o teste que pretende executar.

5. Se ocorrer algum problema durante um teste, será apresentada no ecrã uma mensagem com o código de erro e uma descrição do problema. Anote o código de erro e a descrição do problema e contacte a Dell (consulte a secção "Contactar a Dell" na página 60).

 **NOTA:** A etiqueta de serviço do computador é apresentada na parte superior de cada ecrã de teste. A etiqueta de serviço ajuda a identificar o computador quando contactar a Dell.

6. Quando os testes estiverem concluídos, feche o ecrã de teste para regressar à janela **Choose An Option** (Seleccionar uma opção).

7. Para sair do Dell Diagnostics e reiniciar o computador, clique em **Exit** (Sair).

Iniciar o Dell Diagnostics a partir do disco Drivers and Utilities (Controladores e utilitários)

 **NOTA:** O disco *Drivers and Utilities* (Controladores e utilitários) poderá não ser fornecido com o computador.

1. Introduza o disco *Drivers and Utilities* (Controladores e utilitários).
2. Encerre e reinicie o computador.
Quando o logótipo da DELL for apresentado, prima <F12> imediatamente.

 **NOTA:** Se aguardar demasiado tempo e se for apresentado o logótipo do sistema operativo, continue a aguardar até visualizar o ambiente de trabalho do Microsoft® Windows®. Em seguida, encerre o computador e tente novamente.

 **NOTA:** Os passos seguintes alteram a sequência de arranque apenas por uma vez. Na próxima inicialização, o computador irá arrancar de acordo com os dispositivos especificados no programa de configuração do sistema.

3. Quando a lista de dispositivos de arranque for apresentada, realce **CD/DVD/CD-RW** e prima <Enter>.
4. Seleccione a opção **Boot from CD-ROM** (Arrancar a partir do CD-ROM) no menu apresentado e prima <Enter>.
5. Introduza 1 para iniciar o menu do CD e prima <Enter> para continuar.

6. Seleccione *Run the 32 Bit Dell Diagnostics*

(Executar o Dell Diagnostics de 32 bits) a partir da lista numerada. Se forem apresentadas várias versões na lista, seleccione a versão adequada para o computador.

7. Seleccione o teste que pretende executar.

8. Se ocorrer algum problema durante um teste, será apresentada no ecrã uma mensagem com o código de erro e uma descrição do problema. Anote o código de erro e a descrição do problema e contacte a Dell (consulte a secção “Contactar a Dell” na página 60).

 **NOTA:** A etiqueta de serviço do computador é apresentada na parte superior de cada ecrã de teste. A etiqueta de serviço ajuda a identificar o computador quando contactar a Dell.

9. Quando os testes estiverem concluídos, feche o ecrã de teste para regressar à janela **Choose An Option** (Seleccionar uma opção).

Para sair do Dell Diagnostics e reiniciar o computador, clique em **Exit** (Sair).

10. Para sair do Dell Diagnostics e reiniciar o computador, clique em **Exit** (Sair).

11. Retire o disco *Drivers and Utilities* (Controladores e utilitários).

Restaurar o sistema operativo

Pode restaurar o sistema operativo no seu computador utilizando qualquer uma das seguintes opções:

 **AVISO:** A utilização do Dell Factory Image Restore ou do disco *Operating System* (Sistema operativo) elimina permanentemente todos os ficheiros de dados existentes no computador. Se possível, crie cópias de segurança dos ficheiros de dados antes de utilizar estas opções.

Opção	Utilize
Restauro do sistema	como a primeira solução
Cópia de segurança local Dell DataSafe	quando o Restauro do sistema não resolver o problema
Suporte de dados de recuperação do sistema	quando a falha do sistema operativo impedir a utilização do Restauro do sistema e do DataSafe Local Backup quando instalar a imagem de origem numa unidade de disco rígido recentemente instalada
Dell Factory Image Restore	para restaurar o computador para o estado de funcionamento em que se encontrava quando recebeu o seu computador
Disco <i>do sistema operativo</i>	para reinstalar apenas o sistema operativo no seu computador

 **NOTA:** O disco *Operating System* (Sistema operativo) poderá não ser fornecido com o computador.

Restauro do sistema

Os sistemas operativos Microsoft® Windows® fornecem a opção de restauro do sistema que permite restaurar o computador para o estado de funcionamento anterior (sem afectar os ficheiros de dados), se as alterações no hardware, software ou outras definições do sistema tiverem deixado o computador num estado de funcionamento indesejável. Todas as alterações que o Restauro do sistema efectuar no computador são completamente reversíveis.

 **AVISO: Crie cópias de segurança regulares dos seus ficheiros de dados. O Restauro do sistema não controla nem recupera os ficheiros de dados.**

Iniciar o restauro do sistema

1. Clique em **Iniciar** .
2. Na caixa de procura, introduza `Restauro do sistema` e prima a tecla <Enter>.

 **NOTA:** A janela **Controlo de contas do utilizador** pode ser apresentada. Se for um administrador do computador, clique em **Continuar**. Caso contrário, contacte o administrador para continuar a acção pretendida.

3. Clique em **Seguinte** e siga as instruções apresentadas no ecrã.

Na eventualidade de o Restauro do sistema não resolver o problema, pode anular o último restauro do sistema.

Como anular o último restauro do sistema

 **NOTA:** Antes de anular o último restauro do sistema, guarde e feche todos os ficheiros abertos e saia de todos os programas abertos. Não altere, abra ou elimine qualquer ficheiro ou programa até o restauro do sistema estar concluído.

1. Clique em **Iniciar** .
2. Na caixa de procura, introduza `Restauro do sistema` e prima a tecla <Enter>.
3. Clique em **Anular último restauro** e, em seguida, clique em **Seguinte**.
4. Siga as instruções apresentadas nos restantes ecrãs.

Cópia de segurança local Dell DataSafe

 **AVISO:** A utilização do Dell DataSafe Local Backup remove permanentemente quaisquer programas ou controladores instalados após a recepção do computador. Prepare o suporte de dados para a cópia de segurança das aplicações que terá de instalar no computador, antes de utilizar o Dell DataSafe Local Backup. Utilize o Dell DataSafe Local Backup apenas se o Restauro do sistema não tiver resolvido o problema do sistema operativo.

 **AVISO:** Apesar de o Dell Datasafe Local Backup ter sido concebido para preservar os ficheiros de dados no computador, recomenda-se que crie cópias de segurança dos ficheiros de dados antes de utilizar o Dell DataSafe Local Backup.

 **NOTA:** O Dell DataSafe Local Backup poderá não estar disponível em todas as regiões.

 **NOTA:** Se o Dell DataSafe Local Backup não estiver disponível no seu computador, utilize a opção Dell Factory Image Restore (consulte a secção “Dell Factory Image Restore” na página 50) para restaurar o sistema operativo.

Pode utilizar o Dell DataSafe Local Backup para restaurar a unidade de disco rígido para o estado de funcionamento em que se encontrava quando o computador foi adquirido, preservando os ficheiros de dados.

O Dell DataSafe Local Backup permite:

- Criar cópias de segurança e restaurar o computador para um estado de funcionamento anterior
- Criar o suporte de dados de recuperação do sistema

Dell DataSafe Local Backup Basic

Para restaurar a imagem de origem, preservando os ficheiros de dados:

1. Desligue o seu computador.
2. Desligue todos os dispositivos (unidade USB, impressora, etc.) ligados ao computador e remova qualquer hardware interno recentemente adicionado.

 **NOTA:** Não desligue o adaptador de CA.

3. Ligue o computador.
4. Quando o logótipo da DELL™ for apresentado, prima <F8> várias vezes para aceder à janela **Advanced Boot Options** (Opções de arranque avançadas).

 **NOTA:** Se aguardar demasiado tempo e se for apresentado o logótipo do sistema operativo, continue a aguardar até visualizar o ambiente de trabalho do Microsoft® Windows®. Em seguida, encerre o computador e tente novamente.

5. Seleccione **Repair Your Computer** (Reparar o computador).
6. Seleccione **Dell DataSafe Restore and Emergency Backup** a partir do menu **System Recovery Options** (Opções de recuperação do sistema) e siga as instruções apresentadas no ecrã.

 **NOTA:** O processo de restauro poderá demorar uma hora ou mais, dependendo do tamanho dos dados a restaurar.

 **NOTA:** Para obter mais informações, consulte o artigo 353560 da base de dados de conhecimento em support.dell.com.

Actualizar para o Dell DataSafe Local Backup Professional

 **NOTA:** O Dell DataSafe Local Backup Professional poderá ser instalado no computador, caso tenha encomendado o mesmo quando efectuou a compra.

O Dell DataSafe Local Backup Professional fornece funções adicionais que permitem:

- Criar cópias de segurança e restaurar o computador com base nos tipos de ficheiros
- Criar cópias de segurança dos ficheiros num dispositivo de armazenamento local
- Agendar cópias de segurança automatizadas

Para actualizar para o Dell DataSafe Local Backup Professional:

1. Clique duas vezes no ícone do Dell DataSafe Local Backup  na barra de tarefas.
2. Clique em **UPGRADE NOW!** (Actualizar agora)
3. Siga as instruções apresentadas no ecrã para concluir a actualização.

Suporte de dados de recuperação do sistema

△ AVISO: Apesar de o suporte de dados de recuperação do sistema ter sido concebido para preservar os ficheiros de dados no computador, recomenda-se que crie cópias de segurança dos ficheiros de dados antes de utilizar o suporte de dados de recuperação do sistema.

Pode utilizar o suporte de dados de recuperação do sistema, criado utilizando o Dell DataSafe Local Backup, para restaurar a unidade de disco rígido para o estado de funcionamento em que se encontrava quando o computador foi adquirido, preservando os ficheiros de dados no computador.

Utilize o suporte de dados de recuperação do sistema, em caso de:

- Falha do sistema operativo que impede a utilização das opções de recuperação instaladas no computador.
- Falha da unidade de disco rígido que impede a recuperação dos dados.

Restaurar o sistema operativo

Para restaurar a imagem de origem do computador utilizando o suporte de dados de recuperação do sistema:

1. Insira o disco de recuperação do sistema ou a chave USB e reinicie o computador.
2. Quando o logótipo da DELL™ for apresentado, prima <F12> imediatamente.
 **NOTA:** Se aguardar demasiado tempo e se for apresentado o logótipo do sistema operativo, continue a aguardar até visualizar o ambiente de trabalho do Microsoft® Windows®. Em seguida, encerre o computador e tente novamente.
3. Seleccione o dispositivo de arranque adequado a partir da lista e prima <Enter>.
4. Siga as instruções apresentadas no ecrã para concluir o processo de recuperação.

Dell Factory Image Restore

 **AVISO:** A utilização do Dell Factory Image Restore elimina permanentemente todos os dados da unidade de disco rígido e remove todos os programas ou controladores instalados após ter recebido o computador. Se possível, crie cópias de segurança dos dados antes de utilizar esta opção. Utilize o Dell Factory Imagem Restore apenas se a opção de restauro do sistema não tiver resolvido o problema do sistema operativo.

 **NOTA:** O Dell Factory Image Restore pode não estar disponível em determinados países ou em determinados computadores.

 **NOTA:** Se o Dell Factory Image Restore não estiver disponível no seu computador, utilize o Dell DataSafe Local Backup (consulte a secção “Dell DataSafe Local Backup” na página 46) para restaurar o sistema operativo.

Utilize o Dell Factory Image Restore apenas como último recurso para restaurar o sistema operativo. Esta opção restaura o disco rígido para o estado de funcionamento em que se encontrava quando o computador foi adquirido. Todos os programas ou ficheiros adicionados após ter recebido o computador, incluindo os ficheiros de dados, são permanentemente eliminados da unidade de disco rígido. Os ficheiros de dados incluem documentos, folhas de cálculo, mensagens de correio electrónico, fotografias digitais e ficheiros de música, entre outros. Se possível, crie cópias de segurança de todos os dados antes de utilizar o Dell Factory Image Restore.



Como iniciar o Dell Factory Image Restore

1. Ligue o computador.
2. Quando o logótipo da DELL™ for apresentado, prima <F8> várias vezes para aceder à janela **Advanced Boot Options** (Opções de arranque avançadas).

 **NOTA:** Se aguardar demasiado tempo e se for apresentado o logótipo do sistema operativo, continue a aguardar até visualizar o ambiente de trabalho do Microsoft® Windows®. Em seguida, encerre o computador e tente novamente.

3. Seleccione **Repair Your Computer** (Reparar o computador).
É apresentada a janela **System Recovery Options** (Opções de recuperação do sistema).
4. Seleccione um esquema de teclado e clique em **Next** (Seguinte).

Restaurar o sistema operativo

5. Para aceder às opções de recuperação, inicie a sessão como utilizador local. Para aceder à linha de comandos, escreva `administrador` no campo **Nome de utilizador** e clique em **OK**.
6. Clique em **Dell Factory Image Restore** (Restauro da imagem de origem da Dell). É apresentado o ecrã de boas-vindas do **Dell Factory Image Restore** (Restauro da imagem de origem da Dell).
 -  **NOTA:** Consoante a configuração, poderá ser necessário seleccionar **Dell Factory Tools** (Ferramentas de origem da Dell) e, em seguida, **Dell Factory Image Restore** (Restauro da imagem de origem da Dell).
7. Clique em **Next** (Seguinte). É apresentado o ecrã **Confirm Data Deletion** (Confirmar eliminação de dados).
 -  **NOTA:** Se não pretender continuar a utilizar o Dell Factory Image Restore, clique em **Cancel** (Cancelar).
8. Seleccione a caixa de verificação para confirmar que pretende continuar a reformatar o disco rígido e a restaurar o software do sistema para o estado de origem e, em seguida, clique em **Next** (Seguinte). O processo de restauro é iniciado e poderá demorar cinco minutos ou mais até à respectiva conclusão. Quando o restauro do sistema operativo e das aplicações instaladas de origem estiver concluído, é apresentada uma mensagem.
9. Clique em **Finish** (Concluir) para reiniciar o computador.

Obter ajuda

Se detectar problemas no computador, pode executar os passos seguintes para diagnosticar e resolver o problema:

1. Consulte a secção “Resolver problemas” na página 27, para obter informações e procedimentos relacionados com o problema existente no computador.
2. Consulte a secção “Dell Diagnostics” na página 39, para obter os procedimentos sobre como executar o Dell Diagnostics.
3. Preencha a “Lista de verificação de diagnósticos” na página 59.
4. Utilize a ampla gama de serviços online da Dell, disponíveis em **support.dell.com** para obter ajuda sobre os procedimentos de instalação e resolução de problemas. Consulte a secção “Serviços online” na página 55 para obter uma lista mais completa do suporte da Dell online.
5. Se os passos anteriores não resolverem o problema, contacte a Dell (consulte a secção “Contactar a Dell” na página 60).

 **NOTA:** Contacte o suporte da Dell a partir de um telefone junto de ou no computador, de modo a que a equipa do suporte possa orientá-lo em todos os procedimentos necessários.

 **NOTA:** O sistema de código de serviço expresso da Dell pode não estar disponível em todos os países.

Quando solicitado pelo sistema telefónico automatizado da Dell, introduza o código de serviço expresso para encaminhar a chamada directamente para o pessoal de suporte adequado. Se não tiver um código de serviço expresso, abra a pasta de **acessórios da Dell**, clique duas vezes no ícone do **código de serviço expresso** e siga as instruções.

 **NOTA:** Alguns dos seguintes serviços não estão sempre disponíveis em todas as localizações fora dos Estados Unidos. Para obter informações sobre a disponibilidade destes serviços, contacte um representante da Dell local.

Suporte técnico e Apoio ao cliente

O serviço de suporte da Dell está disponível para responder às perguntas sobre hardware da Dell. O pessoal do suporte utiliza diagnósticos por computador para fornecer respostas rápidas e precisas.

Para contactar o serviço de suporte da Dell, consulte a secção “Antes de ligar” na página 59 e, em seguida, consulte as informações de contacto relativas à sua região ou aceda a **support.dell.com**.

DellConnect

O DellConnect™ é uma ferramenta de acesso online simples que permite a um membro da equipa de suporte e assistência da Dell aceder ao seu computador através de uma ligação de banda larga, diagnosticar o problema e repará-lo sob a sua supervisão. Para obter mais informações, aceda a **support.dell.com/dellconnect**.

Serviços online

Pode obter mais informações sobre os produtos e serviços da Dell nos seguintes sites Web:

- www.dell.com
- www.dell.com/ap (apenas para países da Ásia e do Pacífico)
- www.dell.com/jp (apenas Japão)
- www.euro.dell.com (apenas Europa)
- www.dell.com/la (países da América Latina e Caraíbas)
- www.dell.ca (apenas Canadá)

Pode aceder ao suporte da Dell através dos seguintes endereços de correio electrónico e sites Web:

Sites Web de suporte da Dell

- support.dell.com
- support.jp.dell.com (apenas Japão)
- support.euro.dell.com (apenas Europa)

Endereços de correio electrónico do suporte da Dell

- mobile_support@us.dell.com
- support@us.dell.com
- la-techsupport@dell.com (apenas países da América Latina e Caraíbas)
- apsupport@dell.com (apenas para países da Ásia e do Pacífico)

Endereços de correio electrónico dos departamentos de marketing e vendas da Dell

- apmarketing@dell.com (apenas para países da Ásia e do Pacífico)
- sales_canada@dell.com (apenas Canadá)

Protocolo de transferência de ficheiros (FTP) anónimo

- ftp.dell.com

Inicie sessão como utilizador: `anonymous` (anónimo) e utilize o seu endereço de correio electrónico como palavra-passe.

Serviço automatizado de estado de encomendas

Para verificar o estado de qualquer produto da Dell que tenha encomendado, pode aceder a **support.dell.com** ou ligar para o serviço automatizado de estado de encomendas. Uma gravação solicitar-lhe-á as informações necessárias para localizar e fornecer um relatório sobre a sua encomenda.

Se existir algum problema com a encomenda, como peças em falta, peças erradas ou facturação incorrecta, entre em contacto com os serviços de apoio ao cliente da Dell. Quando ligar, tenha a factura ou a nota de expedição acessíveis.

Para obter o número de telefone da sua região, consulte a secção “Contactar a Dell” na página 60.

Informações sobre produtos

Se necessitar de informações sobre produtos adicionais disponibilizados pela Dell ou se pretender efectuar uma encomenda, visite o site **www.dell.com**. Para obter o número de telefone da sua região ou para falar com um especialista de vendas, consulte a secção “Contactar a Dell” na página 60.

Devolver itens para reparação ao abrigo da garantia ou reembolso

Prepare todos os itens a devolver, quer seja para reparação ou reembolso, da seguinte forma:

 **NOTA:** Antes de devolver o produto à Dell, certifique-se de que cria cópias de segurança de quaisquer dados contidos na unidade de disco rígido e em qualquer outro dispositivo de armazenamento no produto. Remova todas e quaisquer informações confidenciais, pessoais e de propriedade, bem como os suportes de dados amovíveis, tais como CDs. A Dell não é responsável por quaisquer informações confidenciais, pessoais e de propriedade; dados perdidos ou danificados; ou suportes de dados amovíveis danificados ou perdidos que possam estar incluídos na sua devolução.

1. Ligue para a Dell para obter o número de autorização de devolução de material (RMA, Return Material Authorization) e escreva-o de forma bem visível no exterior da caixa. Para obter o número de telefone da sua região, consulte a secção “Contactar a Dell” na página 60.
2. Inclua uma cópia da factura e uma carta a descrever o motivo da devolução.
3. Inclua uma cópia da Lista de verificação de diagnósticos (consulte a secção “Lista de verificação de diagnósticos” na página 59), indicando os testes executados e as mensagens de erro registadas pelo Dell Diagnostics (consulte a secção “Dell Diagnostics” na página 39).

Obter ajuda

4. Inclua quaisquer acessórios que pertençam ao artigo ou artigos que estão a ser devolvidos (cabos de alimentação, software, guias, etc.), se a devolução se destinar à obtenção de reembolso.
5. Embale o equipamento a ser devolvido nas embalagens originais (ou equivalentes).

 **NOTA:** As despesas de envio ficarão a cargo do cliente. O cliente também será responsável pelo seguro dos produtos devolvidos e assumirá o risco de perda durante o transporte até serem recebidos pela Dell. Não serão aceites embalagens com pagamento no destino.

 **NOTA:** As devoluções que não respeitarem qualquer um dos requisitos mencionados anteriormente serão recusadas no sector de recepção da Dell e devolvidas ao cliente.

Antes de ligar

 **NOTA:** Tenha o código de serviço expresso acessível quando ligar. O código ajuda o sistema telefónico de suporte automatizado da Dell a direccionar a chamada de forma mais eficaz. Também poderá ser solicitada a etiqueta de serviço.

Não se esqueça de preencher a seguinte lista de verificação de diagnóstico. Se possível, ligue o computador antes de telefonar para a Dell para obter assistência e efectue a chamada a partir de um telefone próximo de ou no computador. Poderá ser-lhe solicitado que introduza alguns comandos, forneça informações detalhadas durante as operações ou experimente outras opções de resolução de problemas que só podem ser executadas no próprio computador. Certifique-se de que a documentação do computador está disponível.

Lista de verificação de diagnósticos

- Nome:
- Data:
- Endereço:
- Número de telefone:
- Etiqueta de serviço e código de serviço expresso (localizados numa etiqueta na parte superior do computador):
- Número de autorização de devolução de material (RMAN, Return Material Authorization Number) (se fornecido pelo técnico de suporte da Dell):
- Sistema operativo e versão:
- Dispositivos:
- Placas de expansão:
- O computador está ligado a uma rede? Sim / Não
- Rede, versão e adaptador de rede:
- Programas e versões:

Obter ajuda

Consulte a documentação do sistema operativo para determinar o conteúdo dos ficheiros de arranque do computador. Se o computador estiver ligado a uma impressora, imprima cada um dos ficheiros. Caso contrário, anote o conteúdo de cada ficheiro antes de contactar a Dell.

- Mensagem de erro, código de sinais sonoros ou código de diagnóstico:
- Descrição do problema e procedimentos de resolução efectuados:

Contactar a Dell

Os clientes nos Estados Unidos devem ligar para 800-WWW-DELL (800-999-3355).



NOTA: Se não tiver uma ligação activa à Internet, pode encontrar as informações de contacto na factura, na nota de expedição ou no catálogo de produtos da Dell.

A Dell disponibiliza várias opções de serviço e suporte por telefone e online. A disponibilidade varia de acordo com o país e produto e alguns serviços podem não estar disponíveis na sua área.

Para contactar a Dell sobre questões relacionadas com vendas, suporte técnico ou apoio ao cliente:

1. Visite **www.dell.com/contactdell**.
2. Seleccione o seu país ou região.
3. Seleccione a ligação para o suporte ou serviço apropriado, conforme necessário.
4. Seleccione o método mais conveniente para entrar em contacto com a Dell.

Obter mais informações e recursos

Se necessitar de:

reinstalar o sistema operativo

executar um programa de diagnóstico para o computador

reinstalar o software do sistema

obter mais informações sobre as funções e sistema operativo Microsoft® Windows®

actualizar o computador com uma nova memória ou memória adicional ou uma nova unidade de disco rígido

reinstalar ou substituir uma peça com desgaste ou com defeito

Consulte:

“Suporte de dados de recuperação do sistema” na página 49

“Dell Diagnostics” na página 39

“My Dell Downloads” na página 35

support.dell.com

o *Manual de serviço* em **support.dell.com/manuals**



NOTA: Em alguns países, a abertura e substituição de peças do computador poderá anular a garantia. Antes de efectuar qualquer operação no interior do computador, verifique as políticas de garantia e devolução.

Se necessitar de:

obter informações sobre melhores práticas de segurança para o computador

rever informações sobre garantia, termos e condições (apenas nos Estados Unidos), instruções de segurança, informações regulamentares, informações sobre ergonomia e o Acordo de licença do utilizador final

localizar a Etiqueta de serviço/Código de serviço expresso — Terá de utilizar a etiqueta de serviço para identificar o computador em **support.dell.com** ou para contactar o suporte técnico

localizar controladores e transferências; ficheiros readme

aceder ao suporte técnico e à ajuda do produto
verificar o estado da sua encomenda quanto a novas compras

obter soluções e respostas a perguntas comuns

localizar informações sobre as últimas actualizações referentes a alterações técnicas ao computador ou material avançado de referência técnica para técnicos ou utilizadores experientes

Consulte:

os documentos referentes a segurança e regulamentos fornecidos com o computador, bem como a página principal de Conformidade regulamentar, em

www.dell.com/regulatory_compliance

a parte inferior do computador

o **Centro de suporte da Dell**. Para iniciar o **Centro de suporte da Dell**, clique no ícone  na barra de tarefas.

support.dell.com

Especificações básicas

Esta secção fornece informações que podem ser necessárias para a configuração e actualização do computador, bem como para a actualização dos respectivos controladores. Para especificações mais detalhadas, consulte as *Especificações completas* em support.dell.com/manuals.

 **NOTA:** As ofertas podem variar consoante a região. Para obter mais informações sobre a configuração do computador, clique em **Iniciar**  → **Ajuda e suporte** e seleccione a opção para visualizar informações sobre o computador.

Modelo do computador

Dell™ Inspiron™ 560s

Tipos de processador

Intel® Celeron®

Intel Pentium® Dual Core

Intel Core™2 Duo

Intel Core2 Quad

Unidades

Acessíveis
externamente

um compartimento de 5,25 polegadas para unidade SATA DVD-ROM, Super Multi SATA DVD+/-RW ou unidade de combinação Blu-ray Disc™

uma FlexBay de 3,5 polegadas

Acessíveis
internamente

dois compartimentos de 3,5 polegadas para unidades de disco rígido SATA

Informações do computador

Chipset do sistema	Intel G43
Suporte RAID	RAID 0 (segmentação) RAID 1 (espelhamento)

Memória

Conectores	quatro encaixes DIMM acessíveis internamente
Capacidades	1 GB e 2 GB
Tipo de memória	DIMM DDR3; apenas memória não ECC
Mínima	1 GB
Máxima	8 GB

 **NOTA:** Para obter instruções sobre a actualização da memória, consulte o *Manual de serviço* em support.dell.com/manuals.

Vídeo

Integrado	Intel GMA X4500
Separado	placa PCI Express x16 (opcional)

Áudio

Tipo	áudio de alta definição de 7.1 canais integrados
------	--

Características físicas

Altura	377,9 mm
Largura	106 mm
Profundidade	426,1 mm
Peso (a partir de)	7,3 kg

Especificações básicas

Conectores externos

Adaptador de rede	um conector RJ45
USB	dois conectores-no painel anterior e quatro conectores no painel posterior, compatíveis com USB 2.0
Áudio	painel anterior — conectores de microfone e auscultadores painel posterior — seis conectores para suporte de canal 7.1
Vídeo	um conector VGA de 15 orifícios e um conector HDMI de 19 pinos

Comunicações

Sem fios (opcional)	placa PCI Express Wi-Fi que suporta 802.11a/b/g/n
Modem (opcional)	modem PCI

Alimentação

Potência	250 W
Tensão	115/230 VAC
Bateria de célula tipo moeda	lítio CR2032

Ambiente do computador

Intervalos de temperatura:

Funcionamento 10 °C a 35 °C

Armazenamento -40°C a 65°C

Humidade relativa (máximo): 20% a 80% (sem condensação)

Vibração máxima (utilizando um espectro de vibração aleatório que simula o ambiente do utilizador):

Funcionamento 0,25 GRMS

Não funcionamento 2,2 GRMS

Ambiente do computador

Choque máximo (em funcionamento: medido com o Dell Diagnostics em execução na unidade de disco rígido e um impulso sinusoidal de 2 ms; em inactividade: medido com a unidade de disco rígido na posição de bloqueio e um impulso sinusoidal de 2 ms):

Funcionamento 40 G para 2 ms com uma alteração na velocidade de 51 cm/s

Não funcionamento 50 G para 26 ms com uma alteração na velocidade de 813 cm/s

Altitude (máxima):

Funcionamento -15,2 a 3048 m

Armazenamento -15,2 a 10.668 m

Nível de contaminação pelo ar G2 ou inferior, conforme definido por ISA-S71.04-1985

Anexo

Informações sobre produtos Macrovision

Este produto inclui tecnologia de protecção de copyright que está protegida por direitos de algumas patentes dos E.U.A. e outros direitos de propriedade intelectual pertencentes à Macrovision Corporation e a outros proprietários de direitos. A utilização desta tecnologia de protecção de propriedade intelectual deve estar autorizada pela Macrovision Corporation e destina-se à divulgação doméstica e outras apresentações limitadas a não ser que seja obtida autorização pela Macrovision Corporation. É proibida a desmontagem ou inversão de engenharia.

Informações para NOM ou Norma oficial mexicana (Apenas para o México)

As seguintes informações são facultadas no(s) dispositivo(s) descrito(s) neste documento, em conformidade com os requisitos da Norma oficial mexicana (NOM):

Importador:

Dell México S.A. de C.V.

Paseo de la Reforma 2620 - 11°

Col. Lomas Altas

11950 México, D.F.

Número regulamentar do modelo	Tensão	Frequência	Consumo de electricidade
DCSLE	115/230 VAC	50/60 Hz	6,0/3,0 A

Para obter mais detalhes, leia as informações de segurança fornecidas com o computador.

Para obter informações adicionais sobre melhores práticas de segurança, consulte a página inicial de Conformidade regulamentar em www.dell.com/regulatory_compliance.

Índice remissivo

A

apoio ao cliente **54**

auscultador

conector anterior **19**

B

botão de alimentação **18**

botão de ejeção **18, 19**

C

capacidades do computador **24**

CDs, reproduzir e criar **24**

chipset **65**

conector de rede

localização **23**

conectores da vista anterior **18**

contactar a Dell **59**

Contactar a Dell online **60**

controladores e transferências **63**

D

DellConnect **54**

Dell DataSafe Online Backup **26**

Dell Diagnostics **39**

Dell Factory Image Restore **50**

devoluções ao abrigo da garantia **57**

E

endereços de correio electrónico

para suporte técnico **55**

endereços de correio electrónico do suporte **55**

especificações **64**

estado da encomenda **56**

expedição de produtos

para devolução ou reparação **57**

F

funcionalidades do software **24**

I

início de sessão FTP, anónimo **55**

ISP

Fornecedor de serviços de Internet **15**

L

ligação à Internet **15**

ligação de rede

corrigir **28**

ligação de rede sem fios **28**

ligar

cabo de rede opcional **10**

Lista de verificação de diagnósticos **59**

luz de actividade da unidade de disco rígido **19**

M

Mensagens do sistema **35**

P

problemas de alimentação, resolver **29**

problemas de hardware

diagnóstico **38**

problemas de memória

resolver **31**

problemas de software **32**

problemas, resolver **27**

processador **64**

produtos

informações e compra **56**

R

Resolução de problemas de hardware **38**

resolver problemas **27**

restaurar imagem de origem **50**

Restauração do sistema **45**

S

sites de suporte

no mundo inteiro **55**

suporte de memória **65**

suporte técnico **54**

T

temperatura

intervalos de funcionamento e

armazenamento **67**

U

unidade de disco rígido

tipo **64**

USB 2.0

conectores anteriores **19**

conectores posteriores **23**

W

Windows

Program Compatibility Wizard **32**

Impresso na Irlanda

www.dell.com | support.dell.com



09FHJMA00